

## ■ SF6分解ガス処理筒 ( JK-40、JK-80 )

- SF6分解ガス処理筒は、SF6封入設備とSF6回収装置の間に取り付け使用しますので、回収装置並びに回収タンク部への分解ガスの混入が防止でき、且つ、回収SF6ガス中の分解ガスが除去されますので安全にガス回収作業が実施

### SF6 分解ガス処理筒の仕様

型式	除去・精製対象 ガスのガス濃度 ( vol ppm )	除去・精製後 ガスのガス濃度 ( vol ppm )	処理能力	備考
JK-40 ( 40ℓ )	HF: 4000	HF<1	JK-40 8m3	輸送用保護枠付 バイパス配管付
	SO2: 1000	SO2<1		
JK-80 ( 80ℓ )	SF4: 1000	SF4<10	JK-80 16m3	
	SOF2: 1000	SOF2<10		
	SO2F2: 300	SO2F2<10		

### 分解ガス処理筒 ( 40ℓ、80ℓ ) ( 輸送用保護枠付 )

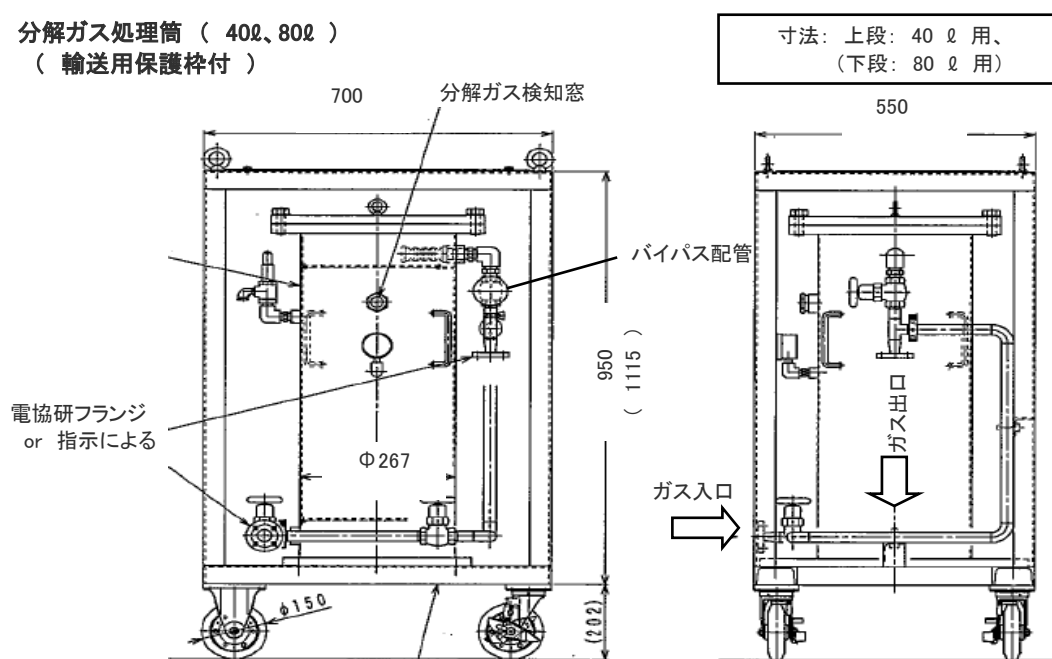

分解ガス処理筒40ℓ



分解ガス処理筒120ℓ

SF6中の水分、油分除去装置等、各種用途に合わせた除去設備を製作していますので、お問い合わせ願います。



お問い合わせ先  
大陽日酸東関東株式会社  
ガスビジネス統括本部 ガスシステム部  
TEL: 0294-36-0811